

医師と製薬会社が考えた高機能 空気清浄機

ハイドロ銀チタン®

7Guards Pro

取扱説明書

セブンガード プロ

型番 AIR-M-WH, AIR-M-BK



CONTENTS

| | |
|---------|----------------------|
| P.1-2 | 7Guards Pro 7つのガード機能 |
| P.3 | 特長 |
| P.4 | 各部の名前 |
| P.5-6 | 安全上のご注意 |
| P.7-8 | 設置の仕方 |
| P.9 | 本体表示部の名前 |
| P.10-12 | ご使用方法 |
| P.13-17 | お手入れ方法 |
| P.18 | よくあるお問い合わせ |
| P.19 | 仕様／保証とアフターサービス |
| P.20 | お客様相談窓口のご案内 |

- ◆ この度は、DR.C医薬の空気清浄機をお買い上げ頂き、誠にありがとうございます。
- ◆ この取扱説明書をよくお読みのうえ、正しくお使いください。
- ◆ ご使用前に「安全上のご注意」を必ずお読みください。
- ◆ この取扱説明書は、いつでも見ることができる所に大切に保管してください。



DRC 医薬 空気清浄機 ハイドロ銀チタン®セブングードプロ

フィルターで選ぶ 医師と製薬会社が考えた

ハイドロ銀チタン®

7Guards Pro

約38畳
60㎡

【目安】会議室での使用60㎡ (6×10m) 20名



38畳
約60㎡

- Point.1 花粉対策
- Point.2 コンパクトなのにパワフル
- Point.3 高機能で安心・快適に過ごせる
- Point.4 約38畳のお部屋まで対応可能



1 ホコリをキャッチ

プレフィルター

プレフィルター

繊維状浮遊物質
<2.5mm>

マイクロメートルメッシュフィルターを使用し、2.5mm以上の繊維状浮遊物質をキャッチします。さらに水洗いもでき、お手入れも簡単です。

- 毛
- 皮膚
- ペットの毛
- ホコリ
- ゴミ

2 注目！独自のクリーン技術により不衛生タンパク質を分解・集塵・除去

ハイドロ銀チタン®フィルター + HEPAフィルター

ハイドロ銀チタン® + HEPAフィルター

Hyd[AgTiO₂] + 99.97% 集塵

ハイドロ銀チタン®が、フィルターに付着した花粉・カビ・ハウスダストに含まれるタンパク質、不衛生タンパク質(ニオイのもとなど)を分解します。

- 花粉
- カビ
- ハウスダスト
- ニオイ

0.3µmの微小な粒子を99.97%以上集塵するHEPAフィルターを搭載しています。空気中のPM2.5・細菌・花粉・ホコリなどを取り除きます。

試験機関: Guangzhou CAS Test Technical Services Co., Ltd.
試験方法: GB/T 14295-2008

- PM 2.5
- 細菌
- 花粉
- カビ
- ハウスダスト

4 ニオイのもとを吸着・脱臭

カーボン脱臭フィルター

カーボン脱臭

ニオイの原因(化学物質等)

活性炭 carbon 吸着

活性炭を使用し、ニオイの原因となる化学物質を吸着、脱臭効果を示します。

化学物質

5 光触媒が化学物質を分解

光触媒フィルター

光触媒

UVライト

活性酸素

TiO₂

紫外線

紫外線に反応し、光触媒反応が生じ、化学物質を分解します。

化学物質

6 光触媒の機能を活性化+紫外線照射

UVライト(紫外線)機能

UVライト(紫外線)

UV-C(紫外線C波)のUVライト(波長: 254nm)を搭載し、細菌を除菌します。

細菌

7 マイナスイオンを放出

マイナスイオン

マイナスイオン

マイナスイオン発生器を搭載し、マイナスイオンを放出します。

7つのガード機能により徹底的に空気を浄化し、より健康的な生活空間をお届けします。

ニオイ 不衛生タンパク質(ニオイのもと) 化学物質 ホルムアルデヒド・アセトアルデヒド・トルエン・酢酸・アンモニア
※常時発生し続けるニオイ成分(建材臭、ペット臭等)は全てを除去できるわけではありません。

● 特長

HydAgTiO₂ DRC 医薬 医師と製薬会社が考えた高機能 空気清浄機

安心なコンビネーションフィルター

Guard 2 ハイドロ銀チタン®フィルター + Guard 3 HEPAフィルター

ハイドロ銀チタン®フィルター

ハイドロ銀チタン®が、フィルターに付着した花粉・カビ・ハウスダストに含まれるタンパク質、不衛生タンパク質(ニオイのもとなど)を分解します。



HEPAフィルター

0.3µmの微小な粒子を99.97%以上集塵するHEPAフィルターを搭載しています。空気中のPM2.5・細菌・花粉・ホコリなどを取り除きます。



ハイドロ銀チタン®とは

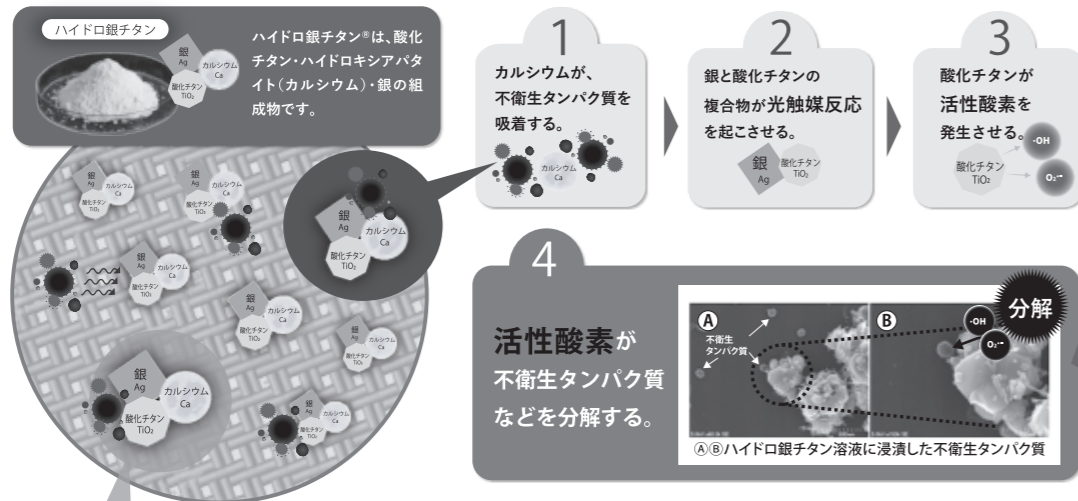

酸化チタンによる光触媒反応

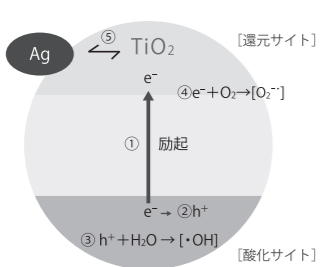

- 酸化チタン TiO₂ は、電子が励起される
- h⁺ (正孔) を生じる
- この h⁺ が水と反応して活性酸素が生じる
H₂O + h⁺ → [·OH] (ヒドロキシラジカル) + H⁺
- e⁻ も酸素と反応して [O₂⁻] (スーパーオキシドアニオン) を生じる
e⁻ + O₂ → [O₂⁻]
- AgはTiO₂の反応を促進させる
- この様に生じた [·OH], [O₂⁻] などの活性酸素が不衛生タンパク質を分解

● 各部の名前

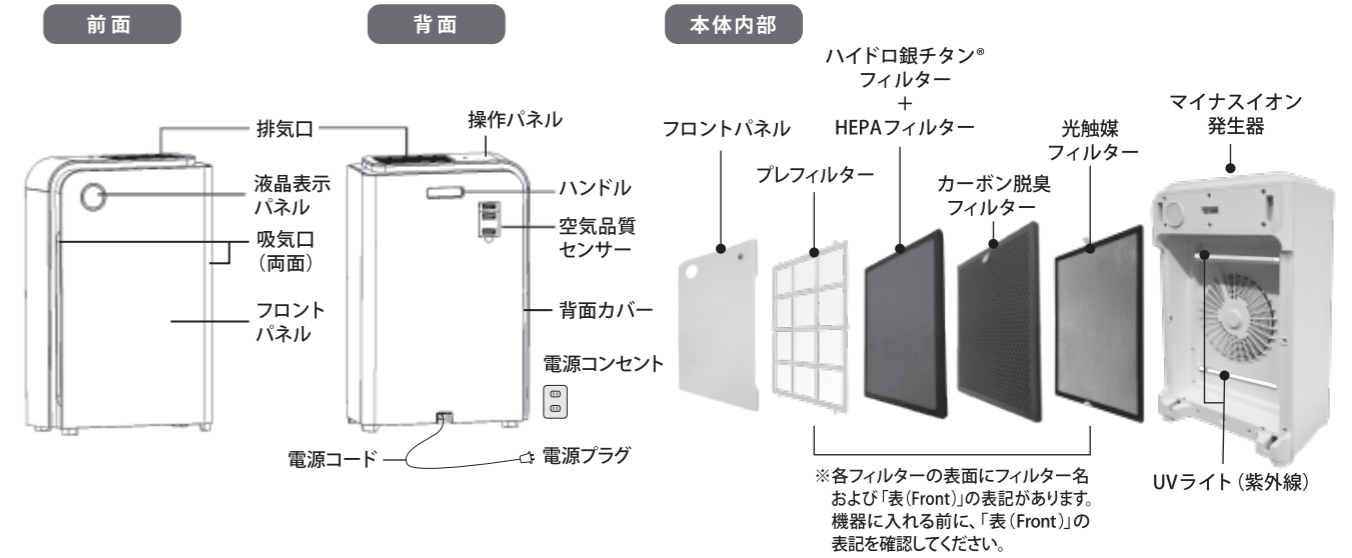

フィルター・UVライト(紫外線)の清掃/交換情報

※ハイドロ銀チタン®フィルターと、HEPAフィルターは一体型で取り外せません。

詳しい清掃方法は、P.13~17をご参照ください。

| Guard 番号 | Guard 1 プレフィルター | Guard 2 ハイドロ銀チタン® フィルター + Guard 3 HEPAフィルター | Guard 4 カーボン脱臭フィルター | Guard 5 光触媒フィルター | Guard 6 UVライト(紫外線) |
|----------|--|--|---------------------------------|---------------------------------|-----------------------------------|
| 付属品番号 | ① (1枚) | ② (1枚) | ③ (1枚) | ④ (1枚) | ⑤ (2本) |
| お手入れ方法 | 柔らかいブラシ、または掃除機を使用して汚れを取り除いてください。その後、水または中性洗剤を使用してフィルターを清掃し、自然乾燥させ完全に乾いてから機器へお戻しください。 | 柔らかいブラシまたは掃除機を使用して汚れを取り除いてください。 | 柔らかいブラシまたは掃除機を使用して汚れを取り除いてください。 | 柔らかいブラシまたは掃除機を使用して汚れを取り除いてください。 | UVライト(紫外線)の故障の際は、お客様相談窓口へご連絡ください。 |
| 清掃目安 | 2~3ヶ月に1回 | 3~4ヶ月に1回 | 3~4ヶ月に1回 | 3~4ヶ月に1回 | — |
| 水洗い | 可 | 不可 | 不可 | 不可 | 不可 |
| 交換目安 | 10年 | 3年 | 3年 | 3年 | — |
| 価格(税込) | 1,100円(1枚) | 22,000円(1枚) | 4,400円(1枚) | 4,400円(1枚) | — |
| 型番 | AF21-1 | AF21-2-3 | AF21-4 | AF21-5 | — |

※価格：付属品の価格(メーカー希望小売価格)

安全上のご注意

必ずお守りください

お使いになる方や、他の方への危害、財産への損害を未然に防ぐためにも、以下の事項をよくお読みのうえ、正しくお使いください。

警告

死亡や重傷を負う恐れがある内容です。



禁止

濡れた手で電源プラグに触らないでください。感電の恐れがあります。



プラグを抜く

清掃時は、電源ボタンを切って電源プラグが抜いてあることを確認してください。機器が突然稼働し、感電事故を引き起こす可能性があります。



禁止

配線器具に指定されている定格を超える使い方や交流100V以外で使用しないでください。ユニバーサルコンセントを使用したり、機器の規定値を超えて使用すると、過熱や火災事故の原因となります。



必ず実施

電源ボタンを押す前に、電源プラグを電源コンセントに完全に差し込んでください。完全に差し込まないと感電や過熱、火災事故の原因となります。破損した電源プラグなどを使用しないでください。



禁止

電源コードや電源プラグにダメージがないことを確認してください。使用中は電源コードを束ねないでください。断線した電源コードを使用すると感電、ショート、火災事故の原因になることがあります。切断、改造、過度の歪み、ねじれ、電源コードを引っ張ったり、電源コードや電源プラグに重さをかけたりしないでください。



必ず実施

電源プラグは定期的に清掃してください。電源プラグにホコリがたまったり、湿気があると電源プラグ部分の絶縁性が損なわれ、火災事故の原因となります。電源プラグを抜き、乾いた布で拭いてください(濡れた布は使わないこと)。長時間使用しない場合は、電源プラグを抜くようにしてください。



禁止

排気口や吸気口には指や棒などを入れないでください。内部に物が入ると、感電や破損の原因となります。



禁止

機器を無断で分解したり改造したりすることを禁止します。感電、故障、火災事故の原因となります。



禁止

UVライト(紫外線)を素手で触らないでください。破損の原因となります。UVライト(紫外線)が点灯している時は、直視しないでください。目に傷害を与える危険があります。



禁止

してはいけない内容です。



必ず実施 プラグを抜く

しなければならない内容です。



注意

軽傷を負うことや、財産に損害を受ける恐れがある内容です。



禁止

機器の清掃にガソリン・ベンジン・シンナー・灯油・アルコール・漂白剤・磨き粉などを使用しないでください。また、殺虫剤が触れないようにしてください。機器が破裂し、損傷やショートを引き起こし、感電や火災事故の原因となります。



必ず実施

電源プラグを抜く場合は、電源コードではなく電源プラグを持って抜いてください。回路や電源コードのショートを引き起こし、感電や火災事故、怪我の原因となります。



禁止

機器を使用する際は、不安定な場所、キッチンなど、油を使用する場所を避けてください。転倒による怪我や故障の原因、フィルターの寿命が短くなること、フィルター等の引火や発火の危険があります。空気の清浄以外の目的で使用しないでください。



禁止

機器を濡らさないでください。また、浴室など、高温・高湿の場所や機器が濡れる場所では使用しないでください。機器がショートし、感電や火災事故の原因となります。



禁止

燻蒸タイプの殺虫剤を使用する室内で機器を使用しないでください。残留化学物質が機械内部に蓄積し、排気口から放出されて健康を害する可能性があります。殺虫剤を使用後は、機器を使用する前に、十分に部屋を換気してください。



禁止

可燃性のものや、火のついたタバコ、線香などを近づけないでください。



必ず実施

異常時、故障時には直ちに使用を中止し、電源プラグを抜いてください。
例1) 電源ボタンを押しても、運転が開始されない。
例2) コードを動かすと、通電したりしなかったりする。
例3) 稼働中に、異常音や振動がする。
例4) 機器が異常に熱かったり、こげ臭いニオイがする。
→すぐに電源ボタンを切り、電源プラグを抜き、お買上げの販売店またはお客様相談窓口へご連絡ください。



禁止

乳幼児の手の届くところで使用しないでください。子供が機器で遊ばないようにしてください。清掃およびユーザーメンテナンスは、子供だけで行わないようにしてください。ペットの近くで使用する場合、ペットが機器に尿をかけた時、電源コードをかじらないよう注意してください。感電や火災事故の原因となります。



必ず実施

燃焼機器と一緒に使用する際は、換気をしてください。機器は、一酸化炭素を除去するものではありません。

◆ 設置の仕方

① フロントパネルの取り外し方法

フロントパネルの両サイドの溝を持ち、外側に引っ張ります。その後、上向きに外します。

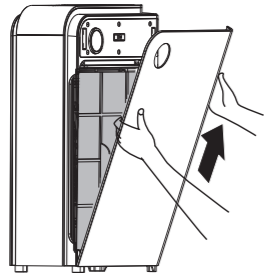

③ 開封

全てのフィルターを包装から取り出してください。(フィルター:②③④)

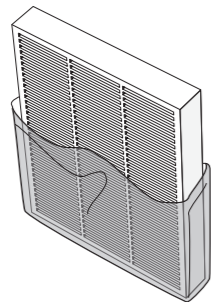

⑤ フロントパネルの取り付け

位置を合わせて固定溝に挿入して軽く押し下げ、フロントパネルを装着します。指を挟まないようにご注意ください。

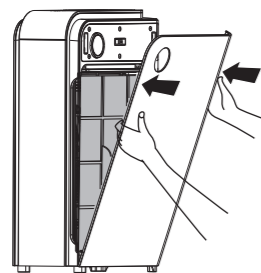

② 内容の確認

各フィルターとUVライト(紫外線)があることを確認してください。

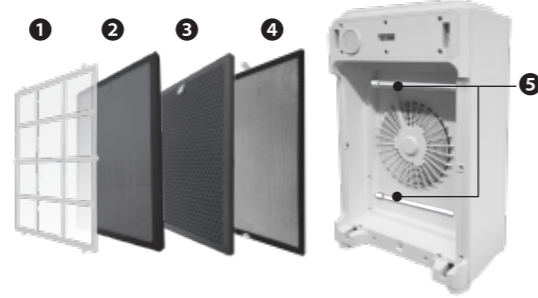

④ フィルターの設置

奥より、④光触媒フィルター③カーボン脱臭フィルター②ハイドロ銀チタン®フィルター+HEPAフィルター①プレフィルターの順で、フィルターに記載されている「表(Front)」の表記を確認しながら、はめ込んでください。(上下はありません)①プレフィルターは上下左右のつめを固定溝に差し込んでください。

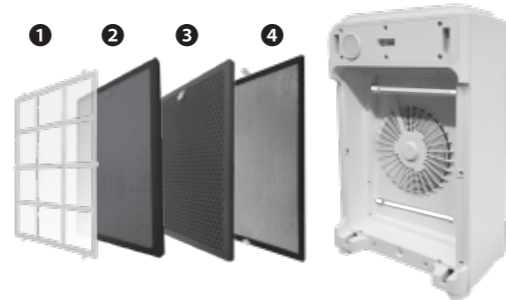

⑥ 水平で安定した場所に設置

熱や蒸気が発生する場所から離し、安定した水平な場所に機器を置いてください。

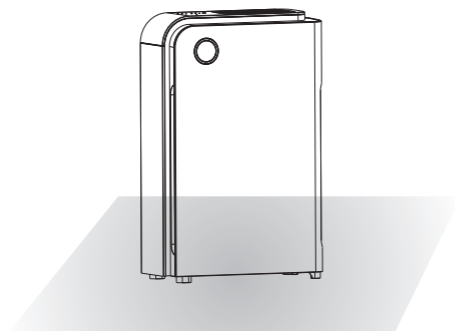

◆ 設置の仕方

⑦ 空気清浄機の設置場所

- 機器が十分な空気循環を行い、効率を最大化するために、排気口と吸気口をふさがないようにしてください。
- テレビ・ラジオなどから1m以上離してください。テレビ・ラジオなどを他の電源プラグと一緒に電源コンセントに差し込まないでください(画面のちらつきやノイズ発生の原因となります)。
- 同じ場所に長期間設置すると、その場所の壁が汚れる恐れがあります。

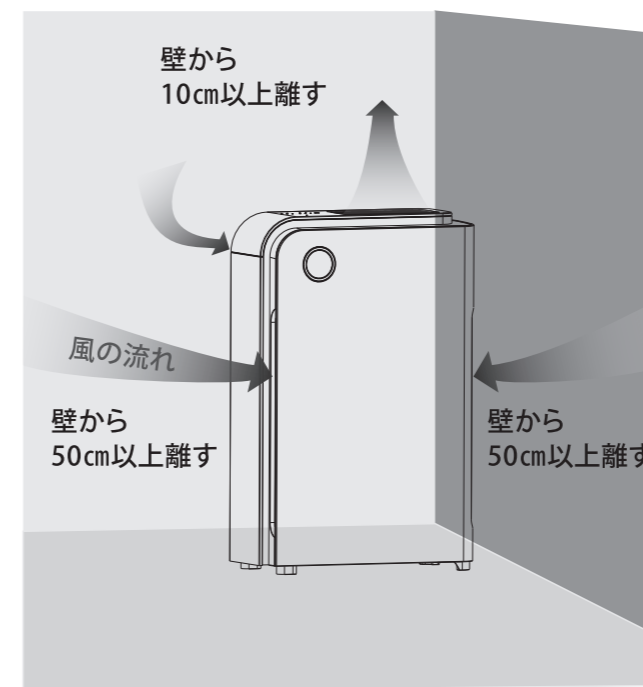

<こんな場所では使用しないでください>

- ・ 硫黄系・塩素系ガスが発生している場所
 - ・ 多量の粉塵がある場所
 - ・ 燃焼機器の付近
 - ・ 直射日光のあたるところ
 - ・ 暖房器具まわりなどの高温になる場所
 - ・ 動植物に直接風があたるところ
 - ・ 磁気を多く発生させる装置等の近く
 - ・ 病院・薬品庫・工場・実験室・美容院・写真現像室など、薬品を扱うところ
 - ・ ろうそくやアロマキャンドルなどから出る「すす」(導電性のホコリ)が発生するところ
 - ・ 超音波加湿器の付近
 - ・ 機器の近くでは、シリコンを配合した化粧品などは使わない
- ※ ヘアケア商品(枝毛コート液・ヘアームース・ヘアトリートメントなど)、化粧品・制汗剤・静電気防止剤・防水スプレー・つや出し剤・ガラスクリーナー・化学ぞうきん・ワックスなど

UVライト(紫外線)の取扱い注意

手で着脱すると怪我の恐れがありますので、故障の際は、お客様相談窓口へご連絡ください。

電源ボタンを入れた状態で下部中央のボタンを押すと、UVライト(紫外線)が点灯し目に傷害を与える危険があります。

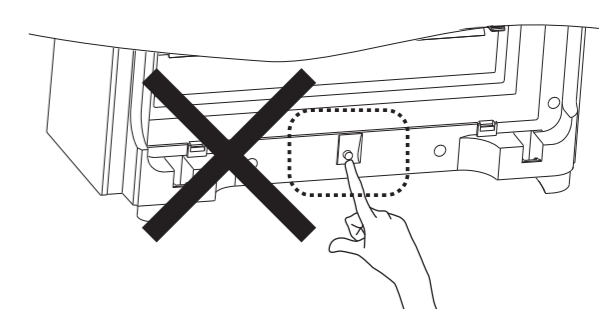
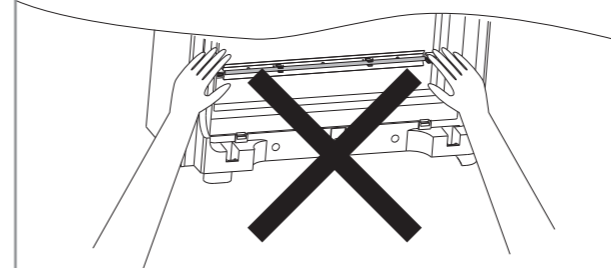

● 本体表示部の名前

操作パネル

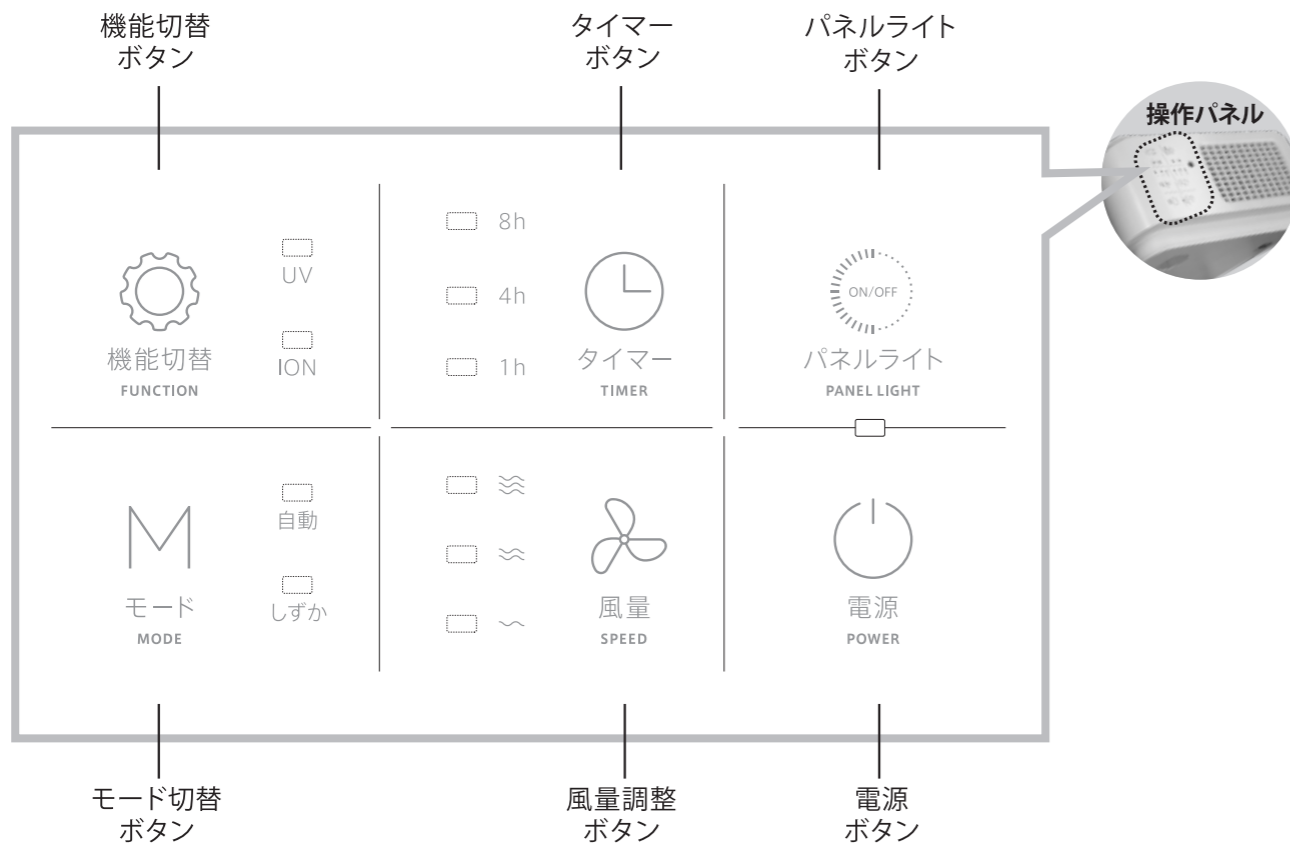

液晶表示パネル

空気品質センサーが、空気中の微粒子を検知し、PM2.5相当の濃度を判別し、中央の液晶表示パネルに数値で表示します。PM2.5相当の濃度表示はあくまでも目安です。

| パネルの数値(μg/m ³) | 状態 |
|----------------------------|--------|
| 0~50 | 最良 |
| 50~100 | ↑ ↓ |
| 100~150 | |
| 150~ | |

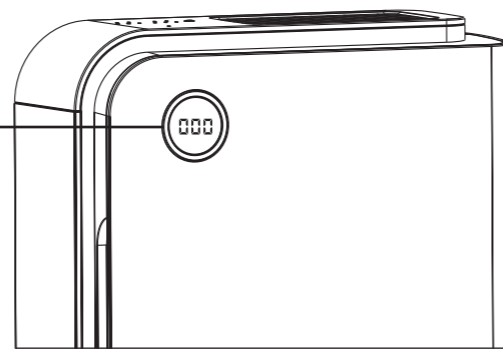

● ご使用方法

① 電源を入れる

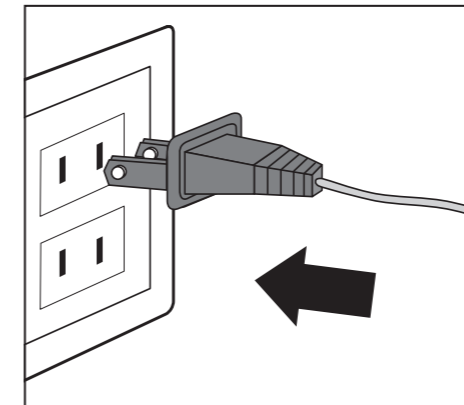

①電源プラグを電源コンセントに差し込みます。音が鳴り、すべてのランプが2回点滅します。

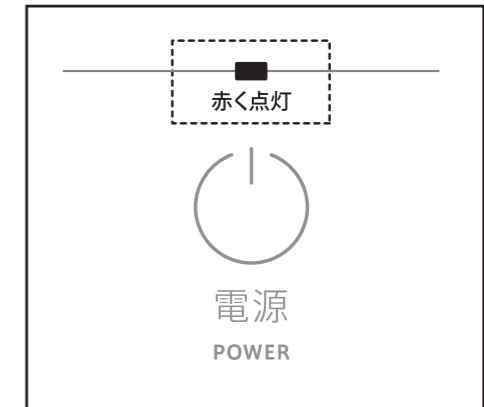

②すべてのランプが消え、電源表示ランプが赤く点灯し、スタンバイモードになります。

② 電源ボタンを押す

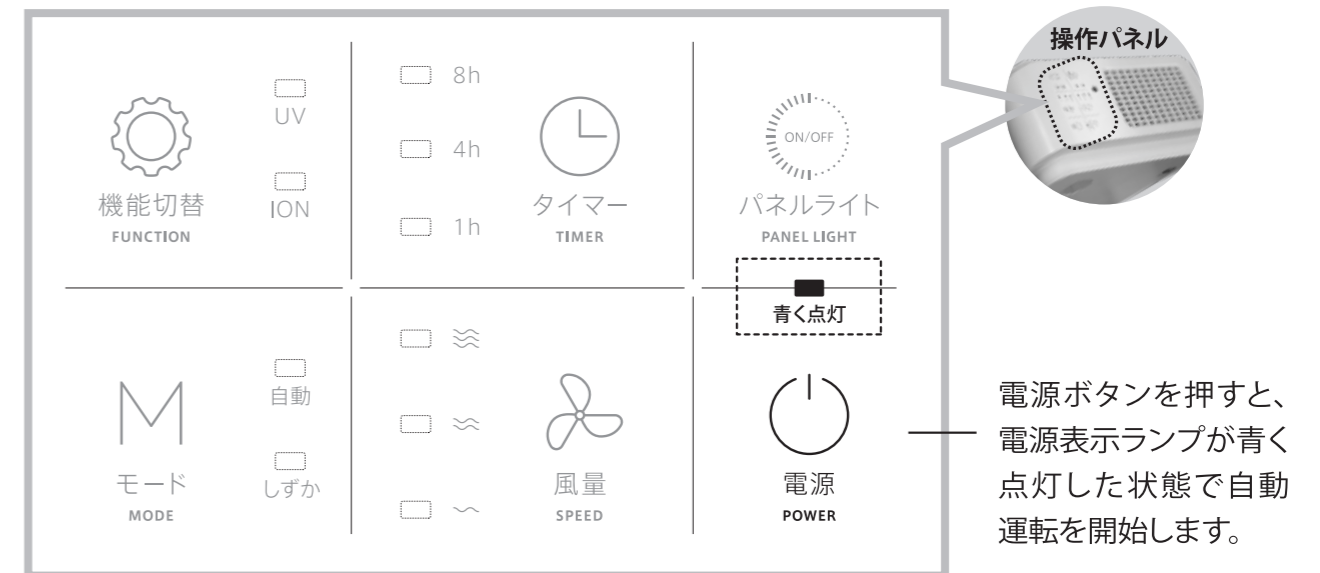

電源ボタンを押すと、液晶パネルがゆっくりと点滅し、空気の品質を検知し始めます。約30秒後、液晶パネルに数値が表示されたら安定状態となります。

※運転を開始すると、自動的に空気の品質を検出します。

● ご使用方法

3 マイナスイオン／UVライト(紫外線)機能をONにする

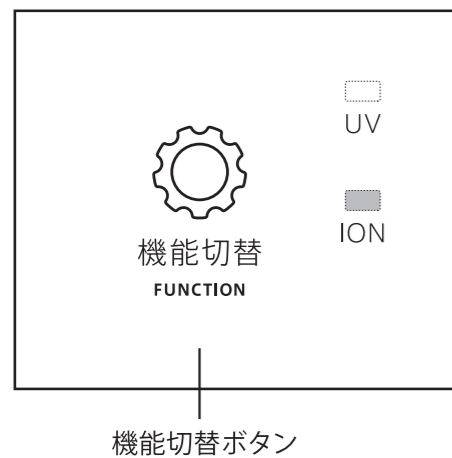

運転開始後、機能切替ボタンを**3回**押し、**マイナスイオン、およびUVライト(紫外線)機能をONにした状態**でご使用ください。機能切替ボタンを押すごとに、「マイナスイオン」および「UVライト(紫外線)機能」が切り替わります。

- | | | | |
|--------------------------|--------------------------|--------------------------|-------------------|
| ① | ② | ③ | |
| <input type="checkbox"/> | <input type="checkbox"/> | <input type="checkbox"/> | ① マイナスイオン稼働中 |
| UV | UV | UV | ② UVライト(紫外線)機能稼働中 |
| <input type="checkbox"/> | <input type="checkbox"/> | <input type="checkbox"/> | ③ ①と②同時稼働中 |
| ION | ION | ION | |

4 モード設定

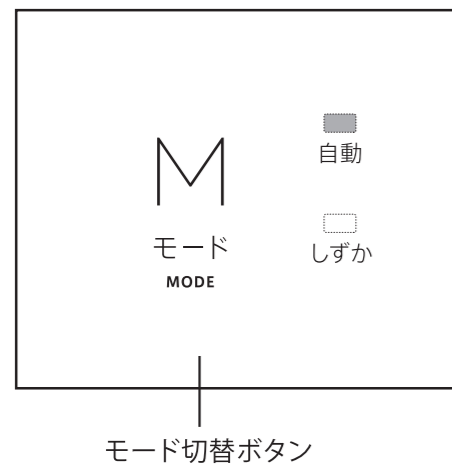

モード切替ボタンを押すと、「自動」ランプが点灯します。自動運転が開始され、空気の品質を検出し、適正な風量の運転に切り替わります。再度モード切替ボタンを押すと、「しずか」の風量に切り替わり、静音運転を開始します。

- | | | | |
|---|--------------------------|--------------------------|--------------|
| | 自動 | しずか | |
| ① | <input type="checkbox"/> | <input type="checkbox"/> | 自動 : ①ランプ点灯 |
| ② | <input type="checkbox"/> | <input type="checkbox"/> | しずか : ②ランプ点灯 |

※風量調整ボタンを押すと、モードは解除され、お好みの風量に変更できます。

ナイトモード

光の強さを感知するセンサーが反応し、暗い部屋では自動的にナイトモードに切り替わります。就寝時は以下の状態になります。

1. 液晶表示パネルが暗くなります。
2. 自動モード時のみ、暗くなると自動的に静音運転を開始します。

● ご使用方法

5 風量調整

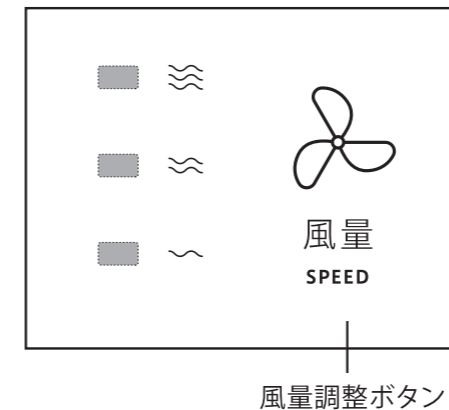

風量調整ボタンを押すと、ボタンを押すごとに4段階に風量が切り替わり、各風量のランプが点灯します。

- | | | | | | |
|---|--------------------------|--------------------------|--------------------------|--------------------------|------------------------|
| | しずか | 弱 | 標準 | ターボ | |
| ③ | <input type="checkbox"/> | <input type="checkbox"/> | <input type="checkbox"/> | <input type="checkbox"/> | しずか : ①ランプ点灯 |
| ② | <input type="checkbox"/> | <input type="checkbox"/> | <input type="checkbox"/> | <input type="checkbox"/> | 弱 : ②ランプ点灯 |
| ① | <input type="checkbox"/> | <input type="checkbox"/> | <input type="checkbox"/> | <input type="checkbox"/> | 標準 : ③ランプ点灯 |
| | | | | | ターボ : ①②③ すべてのランプ点灯 |

※線は、風量を示しています。

6 その他の機能

タイマー機能

- | | | |
|--------------------------|----|---------------|
| <input type="checkbox"/> | 8h | タイマー TIMER |
| <input type="checkbox"/> | 4h | |
| <input type="checkbox"/> | 1h | |

タイマー機能で、設定した時間が経過すると自動OFF設定ができます。
(例)4h: 4時間後に電源が自動的に切れます。

液晶パネルのON/OFF



液晶表示パネルのON(点灯)/OFF(消灯)が変更出来ます。

フィルターの清掃

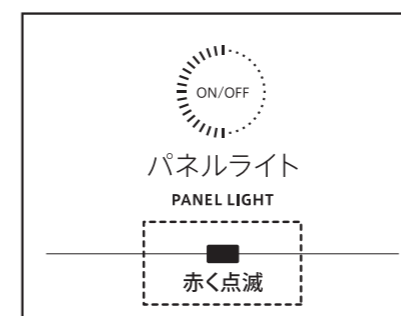

清掃の時期になると、電源表示ライトがゆっくりと赤く点滅し、フィルター清掃をお知らせします。フィルターの清掃後は、**必ずパネルライトボタンを約3秒間長押し**してください。音が鳴り点滅が消え、初期設定になり青いライトが点灯します。

※使用開始から1,600時間後に点滅します。

● お手入れ方法

空気清浄機の清掃およびメンテナンス

お手入れの前に



警告

- お手入れ時は、電源プラグを抜く

清掃時に機器を濡らさないでください。ガソリン・ベンジン・シンナー・灯油・アルコール・漂白剤・磨き粉などは使用しないでください。水で洗浄できるのはプレフィルターだけです。他のフィルターは水で洗浄できません。



- 水または中性洗剤に濡らした布を使用してパネル全面を拭き、ホコリを取り除いてください。

- 柔らかいブラシまたは掃除機を使用して、吸気口・排気口の汚れを取り除き、柔らかい乾燥した布を使用して拭いてください。

空気品質センサーの清掃

2ヶ月ごとに機器背面の空気品質センサーを清掃して、清浄効果が発揮できるようにしてください。ホコリの多い環境で使用されている場合は、より頻繁に清掃をしてください。

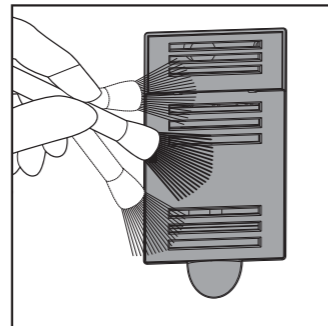

1. 柔らかいブラシなどを使って、空気品質センサーの保護カバーを清掃します。

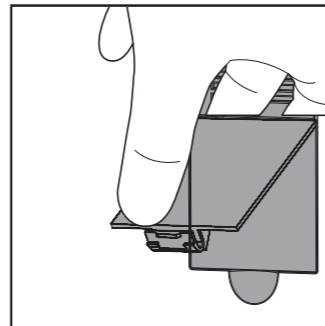

2. 空気品質センサーの保護カバーを外します。

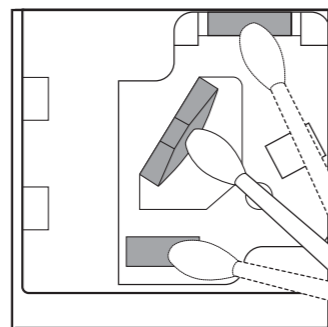

3. 濡れた綿棒で空気品質センサーを清掃します。

4. 乾いた綿棒で乾かします。

5. 空気品質センサーの保護カバーを再装着します。

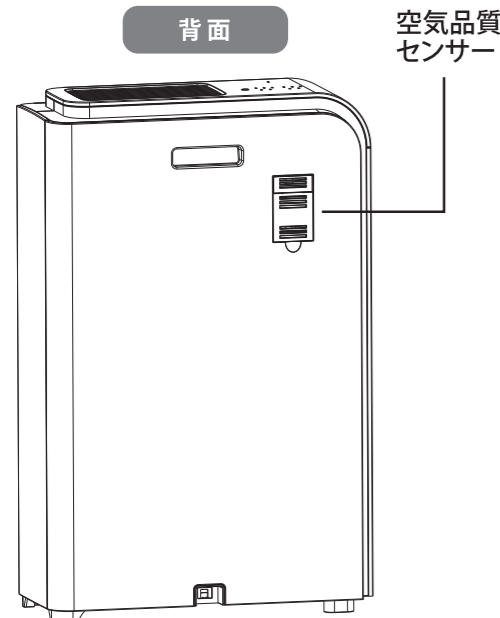

● お手入れ方法 (プレフィルターの場合)

プレフィルターの清掃

- 清浄効果を発揮させるためにも、プレフィルターは使い始めから約2~3ヶ月に1回程度の頻度で清掃・メンテナンスを行ってください。
- 清掃は水または中性洗剤に濡らした布で表面を拭き、ホコリを取り除いてください。
- 機器の電源プラグを抜いてから清掃やメンテナンスをしてください。
- プレフィルターは水または中性洗剤で洗浄可能ですが、他のフィルターは水または中性洗剤で洗浄できません。

1. 電源ボタンを切って機器を停止させます。

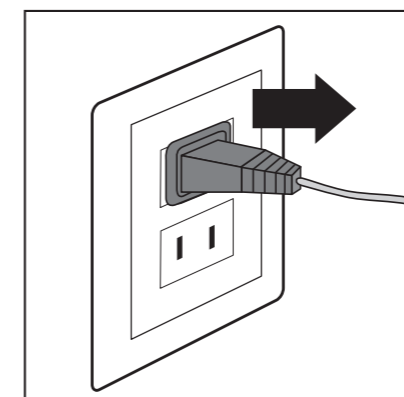

2. 電源プラグを抜きます。

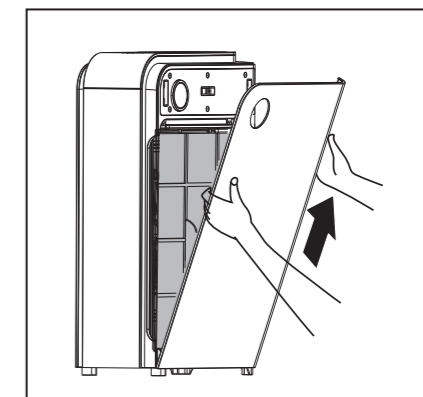

3. フロントパネルの両サイドの溝を持ち、外側に引っ張ります。その後、上向きに外します。

● お手入れ方法（プレフィルターの場合）

プレフィルターの清掃

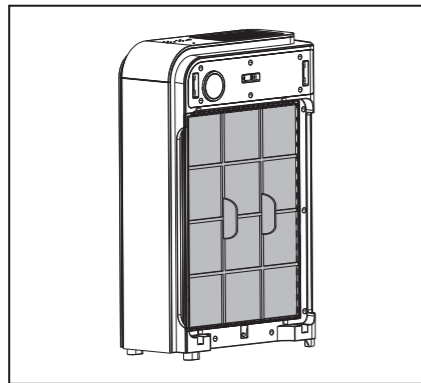

4. プレフィルターを取り外してください。

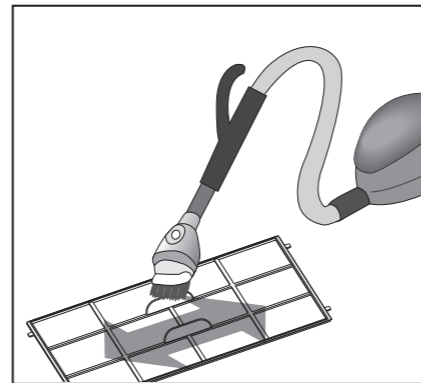

5. 柔らかいブラシか掃除機を使用して汚れを取り除いて下さい。水または中性洗剤を使用してフィルターを清掃し、自然乾燥させ、完全に乾いてから機器に装着してください。

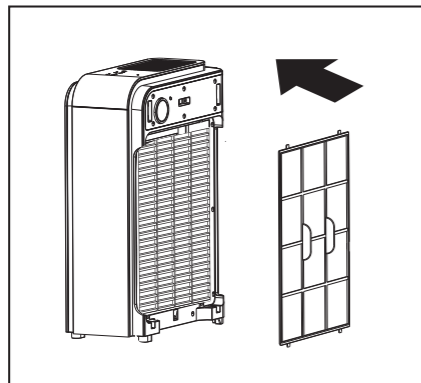

6. プレフィルターを、表が手前になるように機器に戻します。

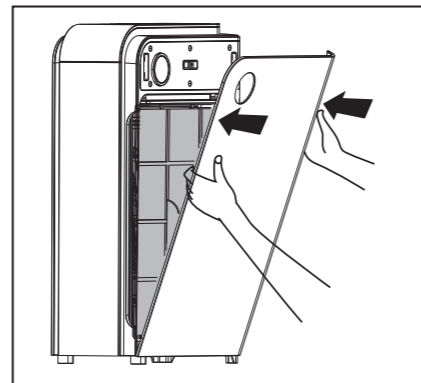

7. 位置を合わせて固定溝に挿入後軽く押し下げ、フロントパネルを装着します。指を挟まないようにご注意ください。

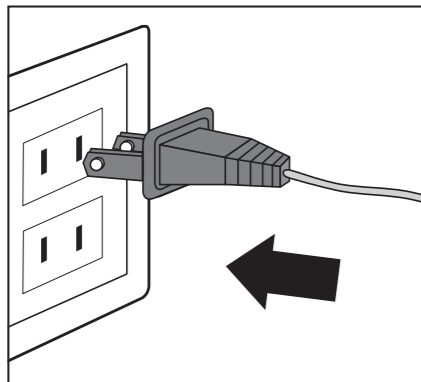

8. 電源プラグを電源コンセントに差し込みます。

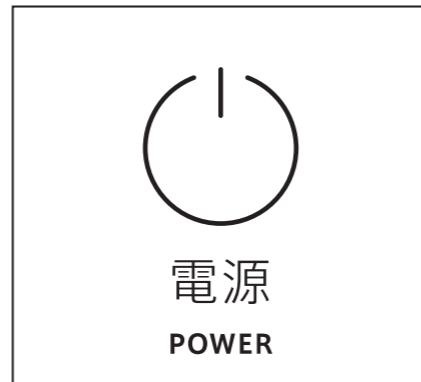

9. 電源ボタンを入れて機器を起動します。

● お手入れ方法（プレフィルター以外の場合）

プレフィルター以外のフィルターの清掃

- 清掃の時期になると、電源表示ランプがゆっくりと赤く点滅し、フィルター清掃をお知らせします。
- フィルター清掃を知らせる電源表示ランプが点滅した状態でも、機器を使用することができます。
- フィルターの清掃後は、必ずパネルライトボタンを約3秒間長押ししてください。音が鳴り、点滅が消え、初期設定になり青いライトが点灯します。

※使用開始から1,600時間後に点滅します。
※プレフィルター以外のフィルターは水で洗浄できません。

1. 電源表示ランプが点滅したら清掃の目安です。電源ボタンを切って機器を停止させます。

| | | | | | | | | | |
|------------------|--------------------------------|---------------------------------|--------------------------------|--------------------------------|--------------------------------|---------------|-----------------------|-------------------------------------|--|
| 機能切替 FUNCTION | UV <input type="checkbox"/> | ION <input type="checkbox"/> | 8h <input type="checkbox"/> | 4h <input type="checkbox"/> | 1h <input type="checkbox"/> | タイマー TIMER | パネルライト PANEL LIGHT | ON/OFF <input type="checkbox"/> | <p>⚡ ご注意</p> <p>フィルターの破損を防ぐため、掃除機でフィルターを強くこすったり、押し付けたりしないでください。</p> <p>各フィルターを機器に入れる前に、フィルターの枠に記載されている「表(Front)」の表記を確認してください。</p> |
| モード MODE | 自動 <input type="checkbox"/> | しずか <input type="checkbox"/> | ≈ <input type="checkbox"/> | ≈ <input type="checkbox"/> | ≈ <input type="checkbox"/> | 風量 SPEED | 電源 POWER | ゆっくりと点滅 <input type="checkbox"/> | |

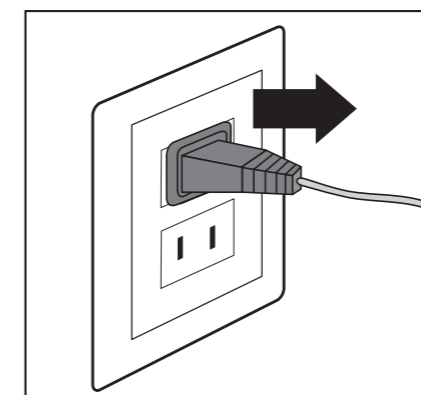

2. 電源プラグを抜きます。

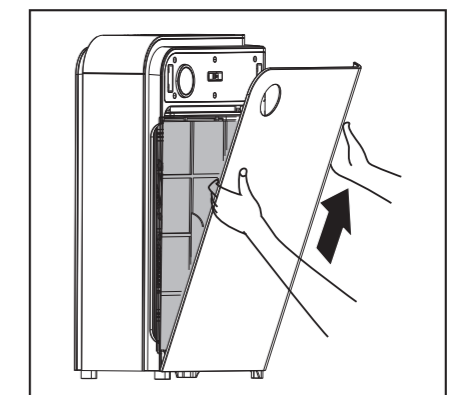

3. フロントパネルの両サイドの溝を持ち、外側に引っ張ります。その後、上向きに外します。

◆ お手入れ方法（プレフィルター以外の場合）

プレフィルター以外のフィルターの清掃

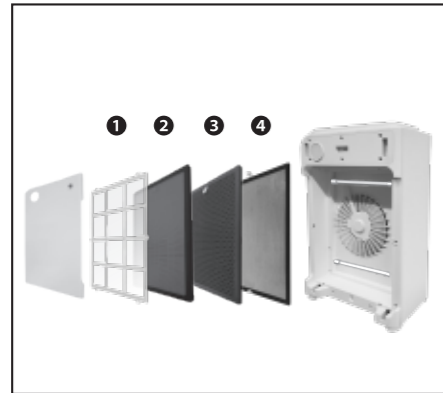

4. 内部のフィルターをすべて取り外します。

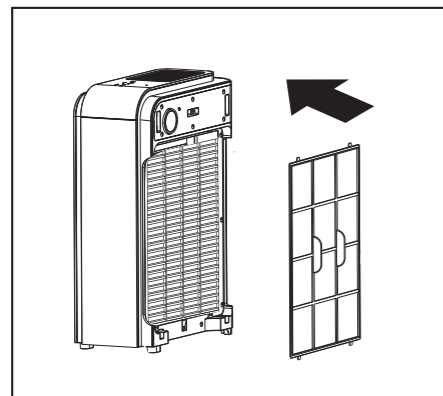

6. 各フィルターを正しい順序で戻し、最後にプレフィルターを機器に戻します。

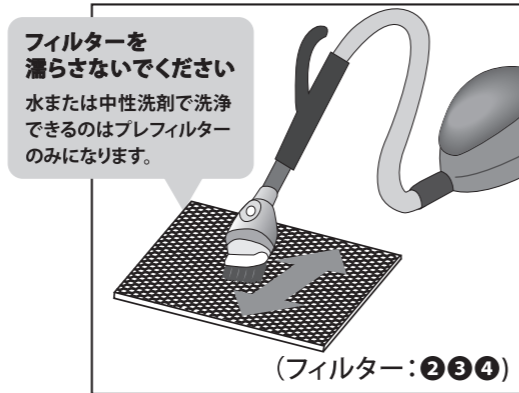

5. 柔らかいブラシまたは掃除機を使用してフィルターの汚れを取り除いてください。
(フィルター：②③④)

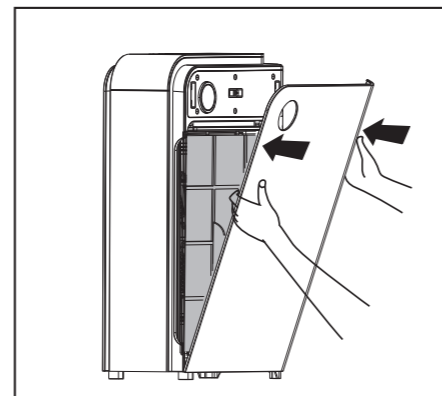

7. 位置を合わせて固定溝に挿入後、軽く押し下げ、フロントパネルを装着します。指を挟まないようにご注意ください。

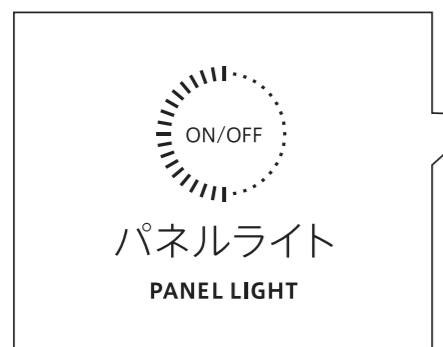

8. フィルターの清掃後は、パネルライトボタンを約3秒間長押しすると点滅が消え、初期設定になり青いランプが点灯します。



長時間使用しない場合

- 電源プラグを抜いてください。
(スタンバイ時も消費電力が発生します)
- 内部を完全に乾燥させてください。
(機器のトラブルの原因となります)
- 乾燥した換気の良い場所に機器を保管してください。
(横に倒したり逆さに置いたりすると製品トラブルの原因になることがあります)

◆ よくあるお問い合わせ

お問い合わせや修理の前に、一度ご確認ください。

下記の情報を参考にしても解決できない場合は、お客様相談窓口または販売店にお問い合わせください。

| 症状 | 考えられる理由 | 考えられる解決策 |
|---------------------------|-------------------------|---|
| 電源がつかない | フロントパネルが正しく取り付けられていない | フロントパネルを取り外し、再度パネルを取り付けてください |
| | 電源プラグが電源コンセントに差し込まれていない | 電源コンセントに電源プラグを差し込んで、再度電源ボタンを押します |
| | 電源プラグまたは電源コードが破損している | お客様相談窓口または販売店にお問い合わせください |
| ファンが動かない | 機器の電源が入っていない | 電源プラグを、電源コンセントに差し込んでください |
| | 機器が安定した場所に置かれていない | 機器を安定した場所へ移動させます |
| | 排気口内に浮遊物や異物がある | お客様相談窓口または販売店にお問い合わせください |
| | 各フィルターに包装がついたままになっている | 使用する前に、各フィルターを包装から取り出してください |
| パフォーマンスが悪い、またはベストな清浄力ではない | プレフィルターが汚れている | プレフィルターを清掃してください |
| | 空気品質センサーが詰まっている | お客様相談窓口または販売店にお問い合わせください |
| | 各フィルターに包装がついたままになっている | 使用する前に、各フィルターを包装から取り出してください |
| | 機器周りの隙間が適切ではない | 機器の背面は壁から10cm以上、側面は壁から50cm以上隙間を確保してください |
| | フィルターが正しく設置されていない | 全てのフィルターが正しい順序で機器に配置されていることを確認してください |
| カバーされるべき面積を超えている | 適した面積で機器を稼働させてください | |

仕様/保証とアフターサービス

仕様

| | | | | |
|-------------|---------------------------------|----|-----|-----|
| 機種名 | ハイドロ銀チタン®7Guards Pro (セブンガードプロ) | | | |
| 電源 | 100V 50/60Hz | | | |
| 運転モード | しずか | 弱 | 標準 | ターボ |
| 消費電力 (W) | 4 | 13 | 22 | 53 |
| 運転音 (dB) | 35 | 52 | 57 | 63 |
| 風量 (m³/min) | 1.3 | 3 | 3.4 | 6 |
| 適用床面積 (m²) | 60 | | | |
| 外形寸法 (mm) | 625 (H) × 400 (W) × 185 (D) | | | |
| 重量 (kg) | 8.6 | | | |

- タバコなどの有害成分(一酸化炭素など)は除去できません。
- 常時発生し続けるニオイ成分(建材臭・ペット臭)はすべて除去できるわけではありません。

必ずお読みください

アフターサービス・保証書

保証について

- P.18「よくあるお問い合わせ」を参照してお調べいただき、それでも異常があるときは、必ず電源ボタンを切って、電源プラグを抜いて、お客様相談窓口にご連絡ください。
- 通常のご使用において故障が発生した場合は、お買い上げ日から1年間保証いたします。
- 保証期間を過ぎた後の故障については、有償修理となります。
- 保証期間中でも有償修理となる場合がありますので、無償修理規定の説明をよくお読みください。
- 保証書は必ず「お買い上げ日」などの記入をお確かめになり、内容をよくお読みになったあと、大切に保管してください。
- 当社は機器の補修用性能部品を製品の製造打切り後、6年保有しています。

保証書

| | |
|------|---------------------------------|
| 品名 | ハイドロ銀チタン®7Guards Pro (セブンガードプロ) |
| 型番 | AIR-M-(WH, BK) |
| 保証期間 | お買い上げ日より1年間 / お買い上げ日 年 月 日 |
| 販売店名 | |
| 発売元 | DR.C 医薬株式会社 |
| お客様 | お名前: |
| | ご住所: |
| | お電話番号: |

※本保証書は再発行いたしませんので、大切に保管してください。

【無償修理規定】 1.取扱説明書に沿った正常な使用状態で故障した場合は、発売元を通じて、お買い上げ日より1年間無償にて修理いたします。 2.保証期間内に故障した場合の無償修理のご依頼は、本品と本保証書をご用意の上、お客様相談窓口にご連絡ください。修理に際して保証書を必ずご提示ください。 3.保証期間中でも、次の場合は有償の修理となります。ご理解の程よろしくお願いたします。(a)使用上の誤りやお客さま個人による修理・改造による故障および損傷。(b)お買い上げ後の転倒・落下などによる故障および損傷。(c)火災、地震、水害その他の天災地変による故障および損傷。(d)車輻・船舶等に搭載された場合に生じる故障および損傷。(e)お買い上げ後の輸送・移動・落下等による故障および損傷。(f)正規販売店以外で購入した場合。(g)保証書のお買い上げ年月日・発売元の記入または押印がない、字句を書きかえられた場合。 4.本保証書は日本国内においてのみ有効です。 ※本書はこれに明示した期間・条件のもとにおいて無償修理をお約束するものです。従ってこの保証書により、お客様の法律上の権利を制限するものではありません。保証期間経過後の修理等についてご不明の場合は、お客様相談窓口にお問い合わせください。※ご使用による劣化・消耗の場合の交換は有償となります。

お客様相談窓口のご案内

使い方・お手入れ・修理・フィルターお買い求めなどのご相談・ご依頼、および万が一製品による事故が発生した場合は、商品をお買い上げの販売店、下記お問い合わせサイトまたはお客様相談窓口にお問い合わせください。

商品サイトのご案内

DR.C 医薬や、ハイドロ銀チタン®に関してはこちらからご案内しております。

DR.C 医薬 **検索** <https://drciyaku.jp/>

スマートフォンで利用のお客様はこちら



お問い合わせサイト

使い方・お手入れ・修理・フィルターの買い求めに関するご相談はこちらのサイトにお問い合わせください。

<https://drciyaku.jp/contact.html>

DR.C 医薬 お問い合わせ **検索**

スマートフォンで利用のお客様はこちら



【会員サービス】

ハイドロ銀チタン® (HAT) クラブのご案内

※HATとはハイドロ銀チタン®(Hyd[AgTiO₂])の事です。



- 特典1 お得な割引価格
- 特典2 お役立ち情報
- 特典3 会員限定プレゼント企画

<https://shop.drciyaku.jp/f/about-hat>

HATクラブ **検索**

スマートフォンで利用のお客様はこちら



お電話でのお問い合わせ

お客様相談窓口

受付時間 (祝日除く) ●月曜～金曜 9:00～17:00

固定電話、携帯電話からは、フリーダイヤル

0120-189-077

■フリーダイヤルがご利用いただけない場合

| | |
|--------------|--------------|
| 電話 | FAX |
| 03-3340-1979 | 03-3340-1970 |

■QRコードについて

QRコードは株式会社デンソーウェーブの登録商標です。誘導されるサイト、および動画の視聴は無料ですが、通信料金はお客様のご負担となります。

【お客様相談窓口における個人情報の取り扱いについて】

DR.C 医薬株式会社および関係会社は、お客様の個人情報をご相談対応や修理対応などに利用させていただいております。個人情報は適切に管理し、修理業務等を委託する場合や正当な理由がある場合を除き、第三者に開示・提供いたしません。個人情報の取扱いの詳細については、<https://drciyaku.jp/privacy.html> をご参照ください。

DR.C 医薬株式会社

〒163-1302 東京都新宿区西新宿 6-5-1 新宿アイランドタワー 2階
TEL: 03-3340-1979 FAX: 03-3340-1970 (受付時間: 月～金 <祝日除く> 9:00～17:00)
HP: <https://drciyaku.jp/>

※所在地・電話番号・受付時間などについては、変更になることがあります。